

Estintore Carrellato a polvere da kg 30

Cod. P30-12121 M.I. 12123 CE Classi di fuoco A - B1 - C Omologato D.M. 06/03/92 (UNI 9492)

Certificato PED: CE 1370



Materiali solidi organici
 legno, gomma e tessuti;



Liquidi infiammabili
 petrolio, benzina ecc.;



Gas infiammabili
 Metano, Propano, ecc.;

STRUTTURA PORTANTE

La struttura è costruita in tubolare in acciaio, viene verniciata con polvere epossidica poliuretanica di colore giallo resistente agli agenti atmosferici ed ai raggi ultravioletti.

SERBATOIO

Il serbatoio è certificato secondo la direttiva PED 2014/68/UE per una pressione massima d'esercizio di 20 bar a 60°C. Il serbatoio è realizzato in DD12 ed ogni serbatoio viene collaudato idrostaticamente a 30 bar per trenta secondi.

I serbatoi vengono verniciati di colore Rosso Ral 3000.

VALVOLA A VOLANTINO 2"

La valvola è costruita in ottone e ha superato i requisiti essenziali di sicurezza previsti dalla direttiva PED 2014/68/UE, essa è completa di valvola di sicurezza tarata a 24 bar.

Dotata di sigillo di sicurezza verde per migliorare il controllo visivo a distanza. Un solo sguardo è sufficiente per verificare se l'apparecchio è stato manomesso.

La valvola è completa di tubo pescante in pvc.

MANIMETRO

L'indicatore di pressione integrato ha Ø 23 mm.

L'ago posizionato nella zona verde indica che l'estintore è sotto pressione e pronto all'uso, mentre se l'ago è nel campo rosso rivolgersi al centro autorizzato di manutenzione.

DISPOSITIVO DI EROGAZIONE

Composto da tubo in EPDM da 4 m, completo di pistola e cono erogatore in plastica.

Dispositivo che permette la polverizzazione dell'estinguente con effetto manto denso, consentendo al getto di soffocare immediatamente il fuoco.

ESTINGUENTE

La polvere è costituita da Fosfato Monoammonio, da Solfato di Ammonio e additivi in grado di garantire fluidità e idrorepellenza. Certificata EN 615.

Altissimo grado di controllo qualità in fabbriche di indiscussa capacità e continuità della qualità del prodotto.

IMPIEGO ED USO

- 1) Svolgere la manichetta dall'estintore ed impugnare la pistola
- 2) Togliere la spina di sicurezza e aprire la leva della valvola
- 3) Premere la leva sulla pistola erogatrice e dirigere il getto alla base delle fiamme, sventagliando per distribuire l'estinguente in modo equivalente.

In caso di incendio di liquidi infiammabili non avvicinarsi troppo, stare ad una distanza di 4 - 5 mt. a norma del D.M. 10/03/98 e DL 626/94 occorre un adeguato periodo d'addestramento all'uso degli estintori.

Questo estintore può essere impiegato in tutti i tipi di incendio di classi A B C anche su apparecchiature in tensione fino a 1000 Volt alla distanza di 1 mt.



Made in Italy



Caratteristiche Tecniche

Serbatoio "Ø" : 245 mm
 Spessore : 2,5 mm
 Materiale : DD2 UNI EN 10111
 Pressione di Esercizio : 14 bar a 20°C
 Pressione di Collaudo conforme Dir. PED : 30 bar
 Pressione di Scoppio : >55 bar
 Temperatura di Lavoro : -20°C +60°C
 Estinguente : Polvere A B C
 Propellente : Azoto o aria deumidificata

Carica Nominale : 30 Kg
 Tempo di Scarica : 37 sec
 Lunghezza del Getto : 8 m

Dimensioni

Altezza ~ : 1.110 mm
 Larghezza ~ : 580 mm
 Profondità ~ : 410 mm
 Peso ~ : 52 kg

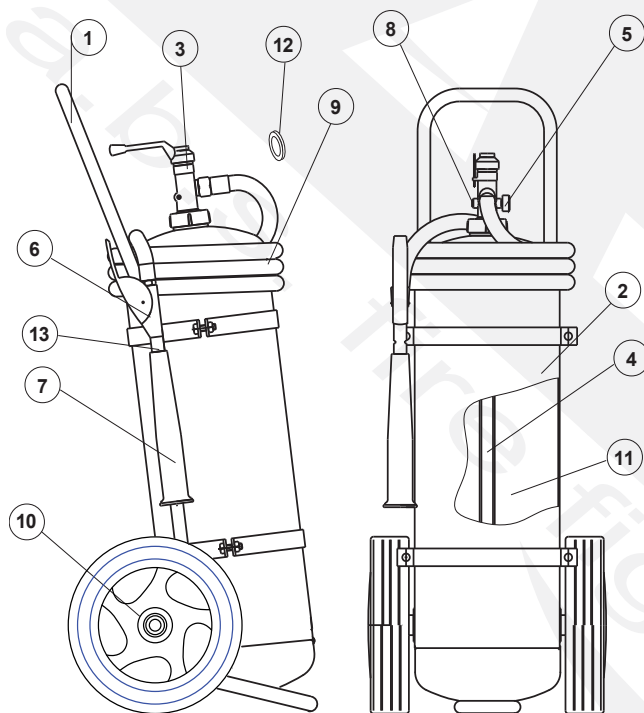

Elenco parti di ricambio

Pos.	Descrizione	Codice	Q.tà
1	Struttura	21002_VG	1
2	Serbatoio	27705_V	1
3	Valvola	21820_2	1
4	Pescante	21711	1
5	Manometro	21511_1	1
6	Pistola erogatrice	21035	1
7	Cono erogatore	21000	1
8	Valvola di sicurezza	21083	1
9	Tubo di scarica	21621	1
10	Ruote diam. 300 mm	21931	2
11	Polvere ABC30% (#2 sacchi 25kg)	31130	2
12	Guarnizione	20021	1
13	Nipple	21008	1

L'uso di ricambi non originali fa decadere l'Approvazione dell'estintore

Manutenzione e Garanzia

La manutenzione dell'estintore deve essere eseguita da personale esperto e qualificato con periodicità prevista dalla normativa D.Lgs 81/2008, UNI 9994-1:2013 ed in accordo alla D.M. 10/03/1998.

L'estintore è coperto da garanzia di mesi 12 dalla data della fornitura e comprende l'eventuale riparazione o totale sostituzione delle parti che risultassero non efficienti per difetti di produzione.

Per usufruire della garanzia dell'estintore deve essere reso in porto franco in fabbrica.

La garanzia non ha validità in caso manomissione, mancata manutenzione e per interventi eseguiti da personale non autorizzato.

La ricarica deve essere effettuata da un centro autorizzato e certificato da .A.B.S. S.r.l.